

HONDA

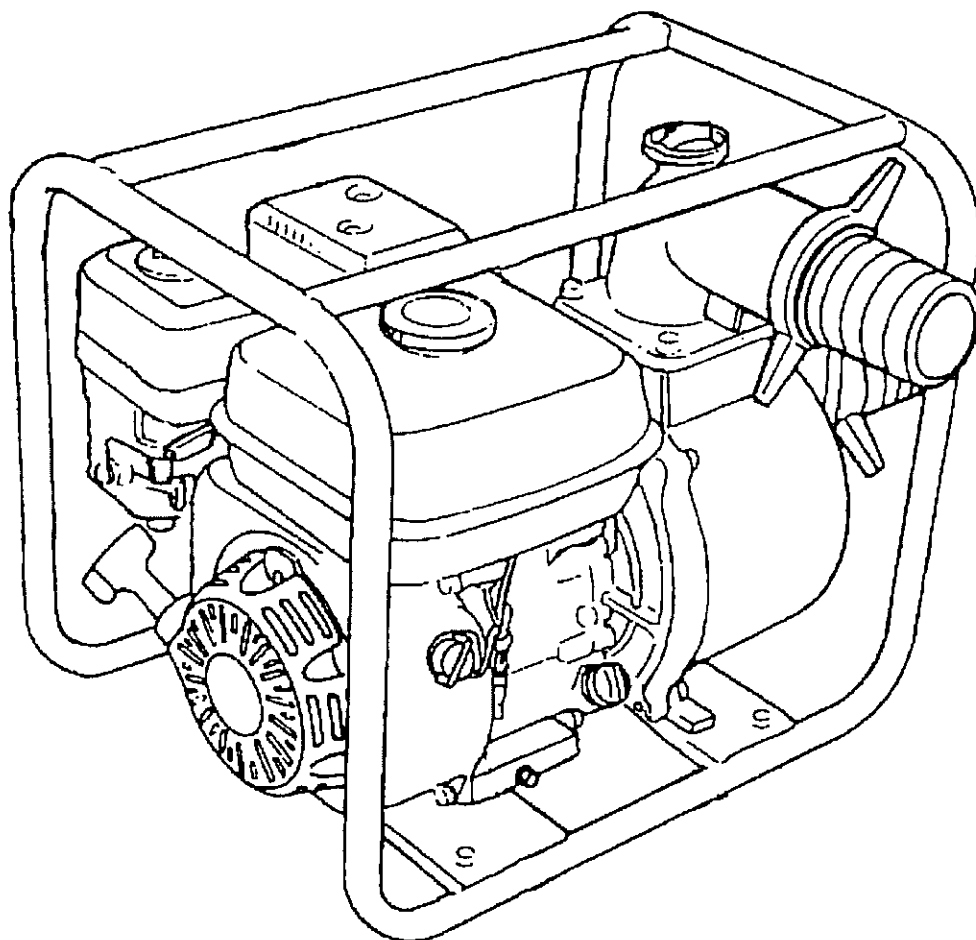

BETJENINGSVEJLEDNING

HONDA VANDPUMPE

WB20XT - WB30XT

Tak fordi De købte en Honda vandpumpe.

Denne betjeningsvejledning omhandler brugen og vedligeholdelsen af Honda vandpumper WB20XT - WB30XT. Alle oplysninger i denne betjeningsvejledning er baseret på de produktinformationer, der forelå på tidspunktet for trykningen.

Asian Honda Motor Co. Ltd. forbeholder sig ret til ændringer uden varsel og uden forpligtelser.

Ingen del af denne betjeningsvejledning må gengives uden skriftlig tilladelse.

Betjeningsvejledningen bør betragtes som en del af vandpumpen og bør følge denne ved salg.

Illustrationerne i betjeningsvejledningen er baseret på WB20XT.

Læg specielt mærke til oplysninger, der følger disse overskrifter;

ADVARSEL:

- **Stor risiko for personskade eller dødsfald, hvis instruktionerne ikke følges.**

BEMÆRK:

- Mulighed for personskade eller skader på vandpumpen, hvis instruktionerne ikke følges.

OBS:

- Nyttige informationer.

Hvis der opstår problemer eller De har spørgsmål vedrørende vandpumpen, bedes De kontakte Deres autoriserede Honda forhandler.

ADVARSEL:

- **Honda's vandpumpe er udformet med henblik på sikker og pålidelig drift, når den bruges i henhold til vejledningen og til formålet. Læs og forstå betjeningsvejledningen, inden vandpumpen tages i brug. Undladelse kan resultere i personskader eller skader på vandpumpen.**
- Illustrationerne kan variere alt efter type.

INDHOLDSFORTEGNELSE

1.	ALMINDELIGE SIKKERHEDSREGLER	5.
2.	SIKKERHEDSMÆRKATER	6.
	• Placering af EC mærkat	7.
3.	DE VIGTIGSTE DELE	8.
4.	FORBEREDELSE INDEN START	9.
5.	START AF VANDPUMPEN	14.
	• Anvendelse af vandpumpen i stor højde	
6.	ANVENDELSE AF VANDPUMPEN.....	17.
7.	STOP AF VANDPUMPEN	18.
8.	VEDLIGEHOLDELSE.....	19.
9.	TRANSPORT/OPBEVARING.....	26.
10.	FEJLFINDINGSSKEMA	28.
11.	TEKNISKE DATA.....	29.
12.	HONDA ADRESSER I EUROPA	30.
13.	EGNE NOTATER	30.

ADVARSEL: FOR AT SIKRE RISIKOFRI DRIFT -

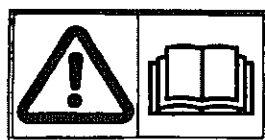

- Honda's vandpumpe er udformet med henblik på sikker og pålidelig drift, når den bruges i henhold til vejledningen og til formålet.
Læs og forstå betjeningsvejledningen, inden vandpumpen tages i brug. Undladelse kan resultere i personskader eller skader på vandpumpen.



- Lydpotten bliver under drift meget varm og forbliver varm en tid efter motoren er stoppet.
Pas på ikke at berøre lyd-potten mens den er varm.
Lad motoren køle ned inden vandpumpen stilles til opbevaring indendørs.
 - Motorens udstødningssystem vil under drift blive meget varmt og forbliver varmt efter motoren er stoppet.
For at undgå skoldning, vær opmærksom på advarselsmærkerne, der på vandpumpen.
- Udfør altid "Forberedelser inden start" (se side 10), inden vandpumpen startes. De kan derved undgå eventuelle beskadigelser af vandpumpen.
 - Undlad at pumpe brandbare og ætsende væsker, som benzin og syre. Ligeledes bør vandpumpen ikke anvendes til saltvand, kemiske og ætsende opløsninger, som spildolie, vin og mælk.
 - Vandpumpen skal stå på en plan vandret flade under drift. Hvis vandpumpen står skråt, er der mulighed for spild af benzin.
 - For at mindske brandfaren og for at sikre tilstrækkelig ventilation, placer vandpumpen mindst 1 mtr. fra bygninger og andet udstyr under drift. Undlad at placere brandbare genstande op ad vandpumpen.
 - Hold børn og kæledyr borte fra vandpumpen, når den er i drift.
 - Lær hvordan De hurtigt stopper vandpumpen, og forstå brugen af alle betjeningsgreb.
Giv aldrig nogen lov til at bruge vandpumpen uden instruktion.
 - Benzin er meget brandfarlig og kan eksplodere under særlige forhold.
 - Påfyld kun benzin på steder med god ventilation og altid med vandpumpen stoppet. Undgå rygning og brug af åben ild på stedet, hvor vandpumpen bliver fyldt op og hvor benzinen opbevares.
 - Undgå overfyldning af benzintanken. Kontroller, at tankdækslet er skruet godt fast efter påfyldningen.
 - Pas på ikke at spilde benzin. Benzindampe og spildt benzin kan bryde i brand. Hvis der spildes benzin, skal området være helt tørt, inden vandpumpen startes.
 - Lad aldrig vandpumpen køre i lukkede rum. Udstødningsgas indeholder giftig kulilte, indånding af kulilte kan medføre bevidstløshed og mulig død.

2. SIKKERHEDSMÆRKATER

Disse mærkater advarer Dem imod en potentiel risiko, der kan forvolde alvorlige beskadigelser. Læs sikkerhedsmærkaterne, sikkerhedsreglerne og sikkerhedsforanstaltningerne, der er beskrevet i denne betjeningsvejledning, grundigt.

Hvis en mærkat falder af eller bliver svær at læse, kontakt Deres autoriserede Honda forhandler for udskiftning.

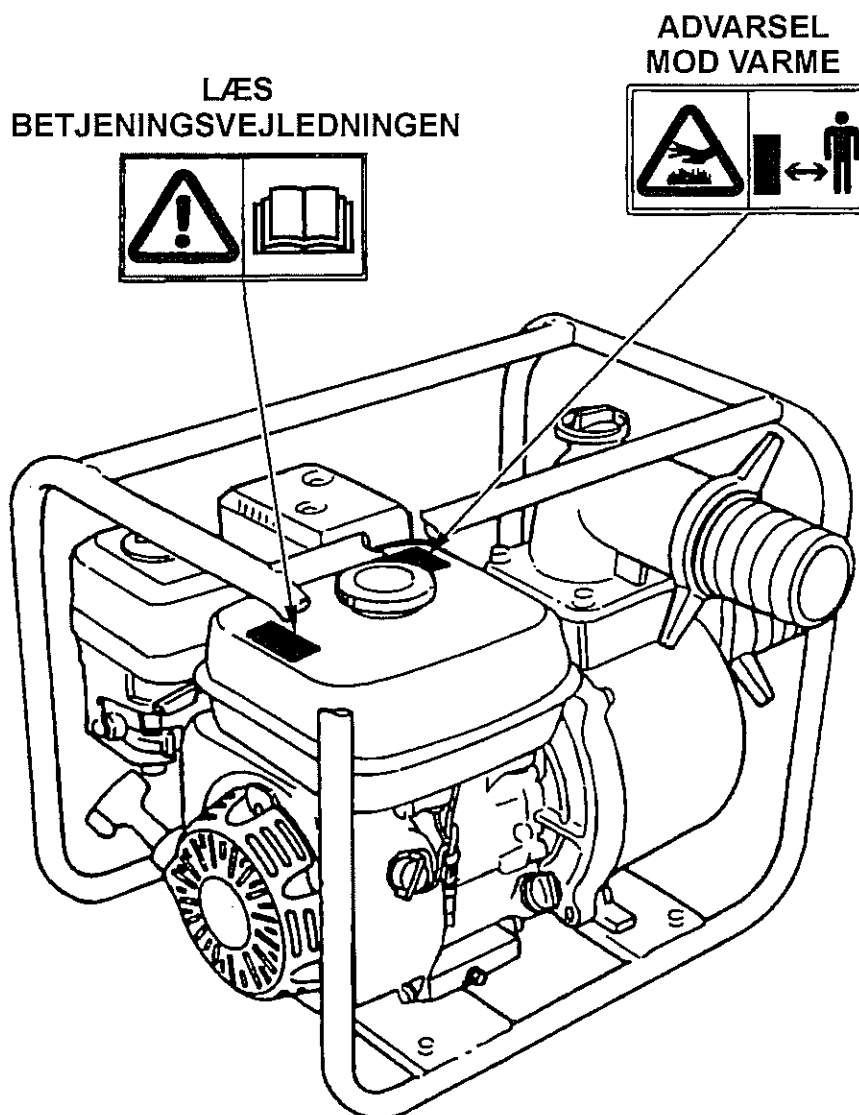

• EC MÆRKNING OG STØJMÆRKAT

CE MÆRKAT

PRODUCENTENS NAVN OG ADRESSE

↓
Thai Honda Manufacturing Co., Ltd.
410 Ladkrabang Industrial Estate,
Lampratu, Ladkrabang,
Bangkok 10520, Thailand

CE | **WB30XT** | **200**

| **4.0 kW 3600 min⁻¹** | **29 kg** ← VÆGT

(EKS: WB30XT)

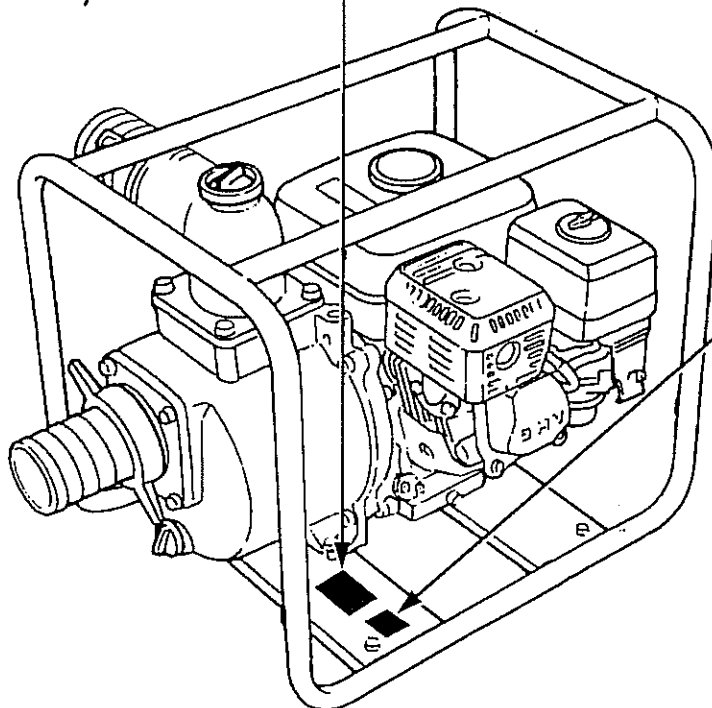

STØJMÆRKAT

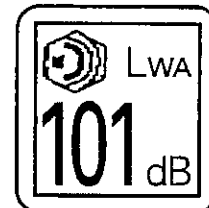

(EKS: WB30XT)

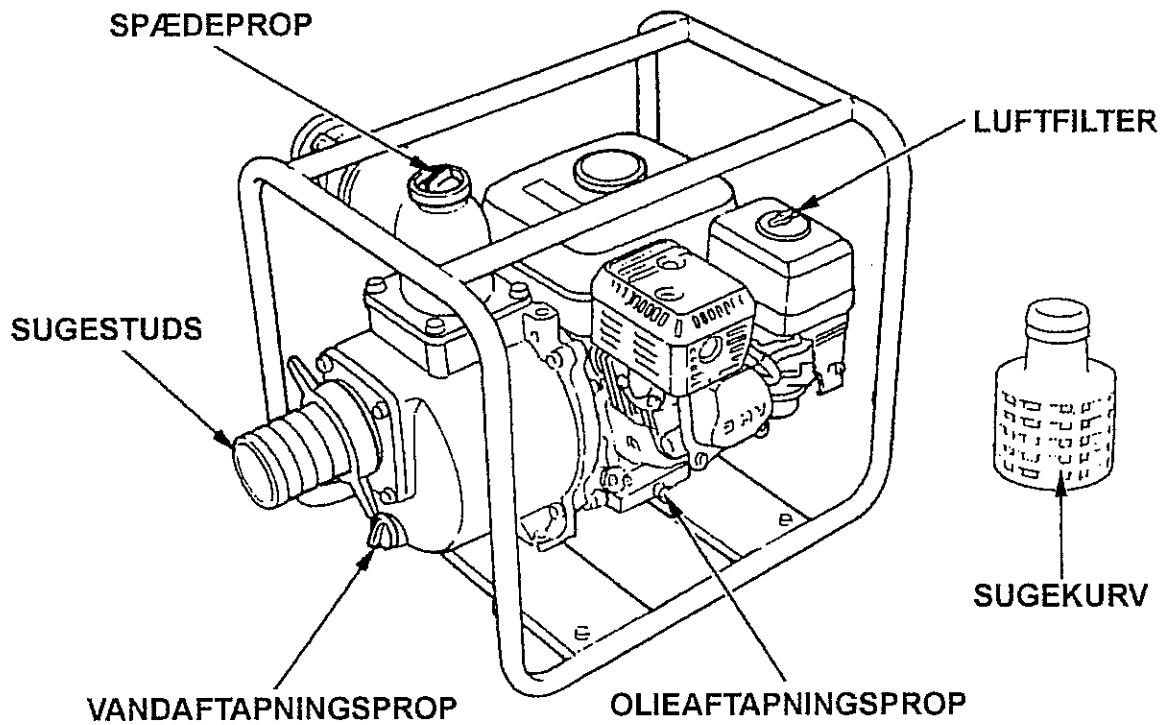
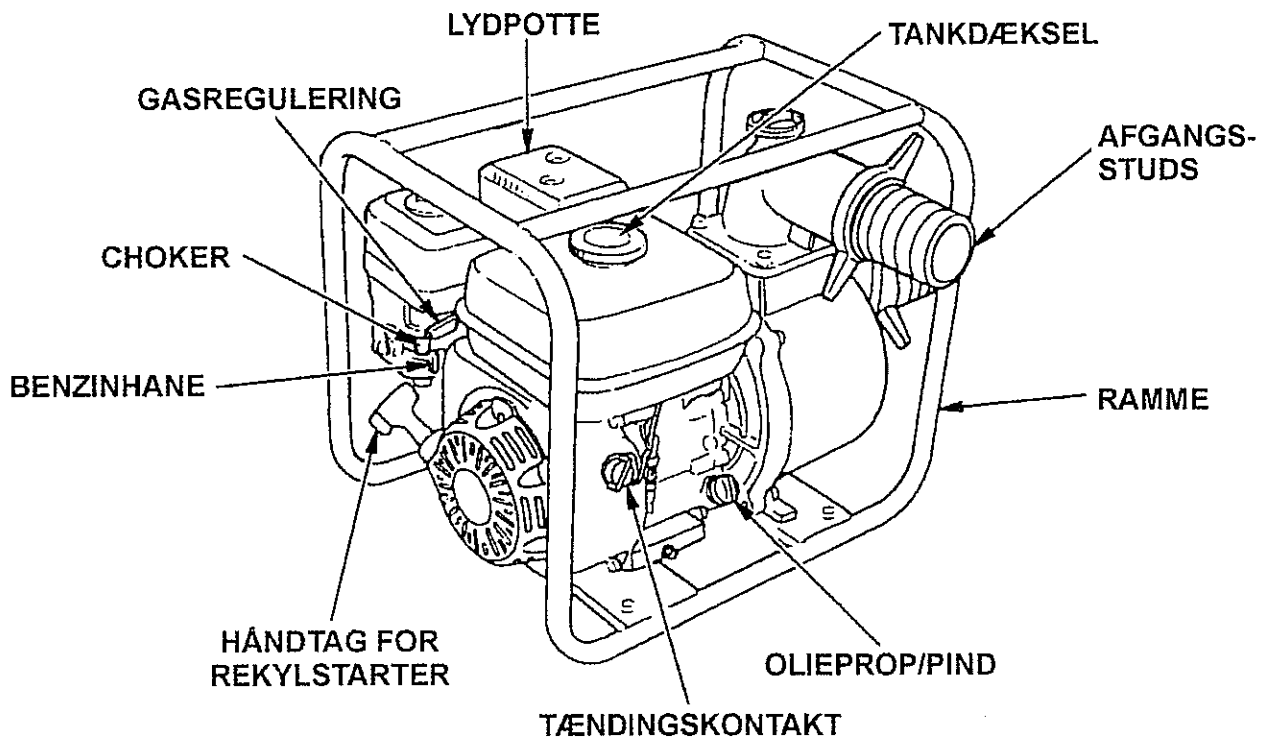

1. MONTERING AF SUGESLANGE

Anvend en PVC - eller gummislange med spiral indlæg for at undgå, at sugeslangen suges flad. Sugelangen bør være så kort som muligt, da vandpumpens ydelse er størst jo nærmere den er vandspejlet.

Ligeledes står slangelængden i forhold til selvansugningstiden.

Den medleverede sugekurv skal fastgøres til sugeslangen med spændebånd, som vist.

BEMÆRK:

- Monter altid sugekurven på sugeslangen inden De begynder at pumpe. Sugekurven vil udelukke, at der suges grus og sten ind i vandpumpen, som vil tilstoppe vandpumpen og beskadige pumpehjulet.

OBS:

- Spænd omløberne og spændebåndene, så De undgår utætheder, hvis luft suges ind, vil dette nedsætte sugesevnen. En løst påsat sugeslange vil nedsætte vandpumpens ydelse og selvansugningsevnen.

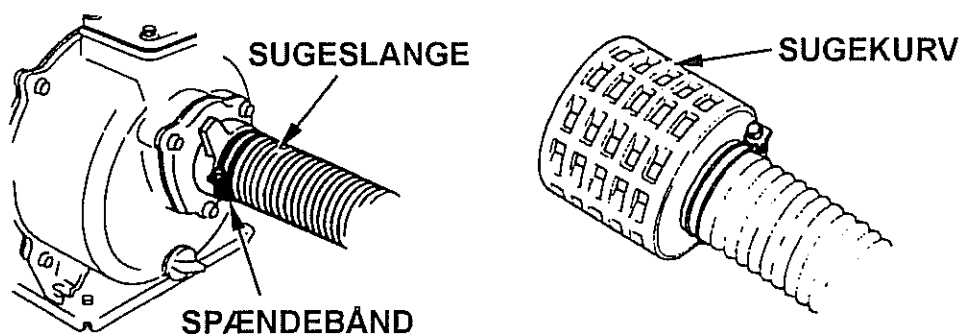

2. MONTERING AF AFGANGSSLANGE

Anvend eventuelt en almindelig brandslange, som afgangsslange, den bør altid fastgøres med spændebånd. En kort, tyk slange er den mest effektive. I en lang tynd afgangsslange vil trykket øges og mindske vandpumpens ydelse.

OBS:

- Monter spændebånd på afgangsslangen, da den ellers vil glide af under på grund af trykket.

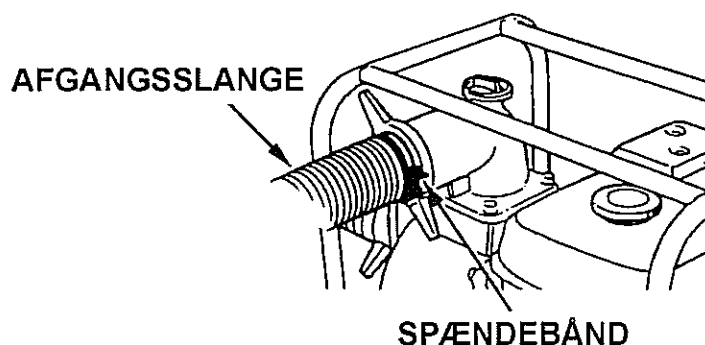

4. FORBEREDELSE INDEN START

3. KONTROLLER MOTOROLIEN

BEMÆRK:

- Motorolien er en væsentlig faktor for vandpumpens ydelse og levetid. Ikke selvrensende olier og totakts motorolier kan ikke anbefales.
- Kontroller vandpumpen, når den står på en plan, vandret flade med motoren stoppet.

Anvend en 4-takt førsteklasses motorolie, der svarer til kravene for klassifikationen SG eller SF (motorolier med klassifikation SG eller SF har dette angivet på dunken). Vælg en olie med viskositet der passer til lufttemperaturen i Deres område.

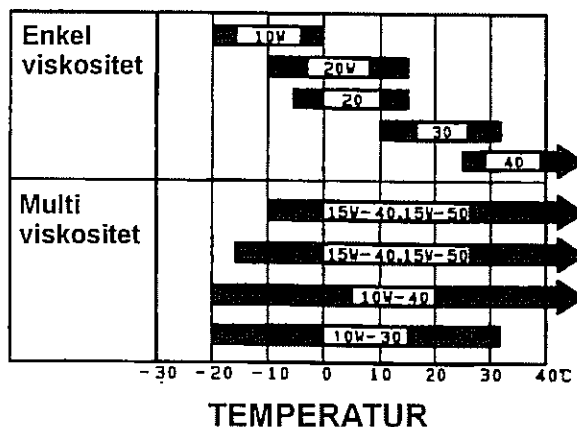

OLIEALARM (Visse modeller)

Oliealarmen er designet til forebyggelse af skader på motoren, hvis denne skulle køre med for lidt olie på. Inden niveauet på motorolien kommer under minimum, vil oliealarmen stoppe motoren (tændingskontakten forbliver i kørestillingen).

Hvis motoren stopper og ikke vil starte igen, bør niveauet på motorolien kontrolleres inden fejlfinding andre steder.

Skrue olieproppen ud, og tør målepinden ren.

Sæt målepinden i oliepåfyldningshullet hvilende på kanten, uden at skrue den i.

Hvis niveauet er lavt, fyldes op til øverste niveau på målepinden med den anbefalede olie.

BEMÆRK:

- Kørsel med for lidt olie på motoren kan beskadige den kraftigt.

OLIEPÅFYLDNINGSHUL

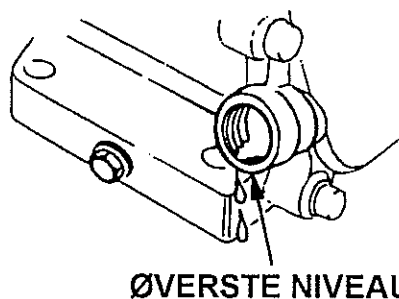
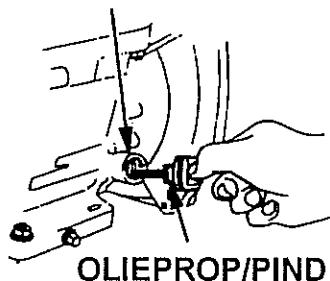

4. KONTROLLER BENZINEN

Skru tankdækslet af og kontroller benzinstanden. Påfyld hvis der mangler.

Anvend frisk, ren automobilbenzin, oktan 92 eller mere (blyfri benzin anbefales, da det vil minimere dannelse af koks i forbrændingskammeret).

Brug aldrig olieblandet eller uren benzin. Undgå snavs, støv og vand i benzintanken.

ADVARSEL:

- Benzin er meget brandfarlig og kan eksplodere under særlige forhold.
- Påfyld kun benzin på steder med god ventilation og altid med vandpumpen stoppet. Rygning og brug af åben ild skal undgås på stedet, hvor vandpumpen bliver fyldt op, og hvor benzinen opbevares.
- Undgå overfyldning af benzintanken (der bør ikke være benzin i påfyldningsstudsens). Kontroller, at tankdækslet er skruet godt fast efter påfyldningen.
- Pas på ikke at spilde benzin. Benzindampe og spildt benzin kan bryde i brand. Hvis der spildes benzin, skal området være helt tørt, inden vandpumpen startes.
- Undgå hyppig eller længere tids kontakt benzin/hud og indånding af dampe.
OPBEVARES UTILGÆNGELIGT FOR BØRN.

TANK INDHOLD: WB20XT: 2,5 ltr.
 WB30XT: 3,6 ltr.

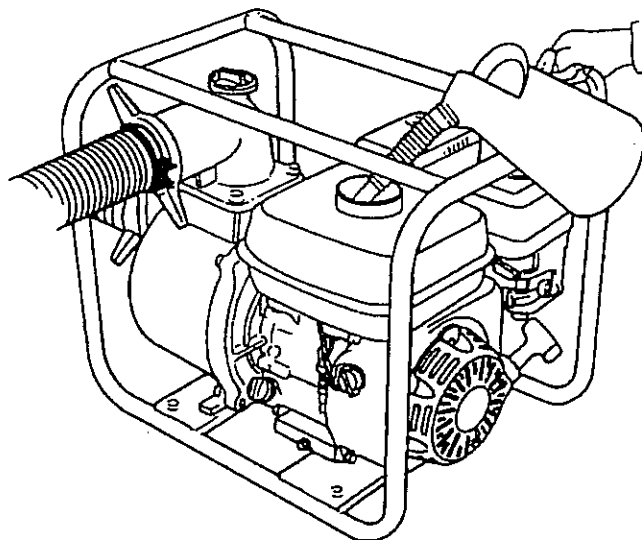

4. FORBEREDELSE INDEN START

BENZIN INDEHOLDENDE KARBURATORSPRIT

Hvis De beslutter at anvende benzin, der indeholder sprit, skal De forvisse Dem, om at oktantallet for alkoholen er mindst lige så højt, som det er foreskrevet af Honda. Der findes to typer karburatorsprit, ætylalkohol og metanol. Anvend aldrig benzin, der indeholder mere end 10% ætylalkohol. Anvend aldrig en benzin/spritblanding, der ikke samtidigt indeholder korrosionsdæmpende tilsætningsstoffer. Anvend aldrig benzin, der indeholder mere end 5% metanol, selvom det indeholder korrosionsdæmpende tilsætningsstof.

OBS:

- Beskadigelser i benzinsystemet eller problemer med motorens trækraft, der skyldes brug af benzin med sprit, er ikke dækket af garantien. Honda kan ikke anbefale anvendelse af benzin indeholdende sprit, da virkningen af dette ikke er fuldt ud belyst endnu.
- Inden køb af benzin fra en tankstation, De ikke er kendt med, bør De forsøge at finde ud af, om benzinen indeholder sprit, og hvis den indeholder sprit, da hvilken art og mængde. Hvis De under drift med benzin indeholdende sprit, eller benzin, der muligvis indeholder sprit, bemærker nogen uregelmæssigheder, skift straks til benzin der ikke indeholder sprit.

5. KONTROLLER LUFTFILTRET

Skru fløjmtørikken af, og fjern skiven og luftfilterdækslet.

Kontroller luftfiltret for snavs og tilstopning. Rens luftfiltret, hvis det er nødvendigt (se side 21).

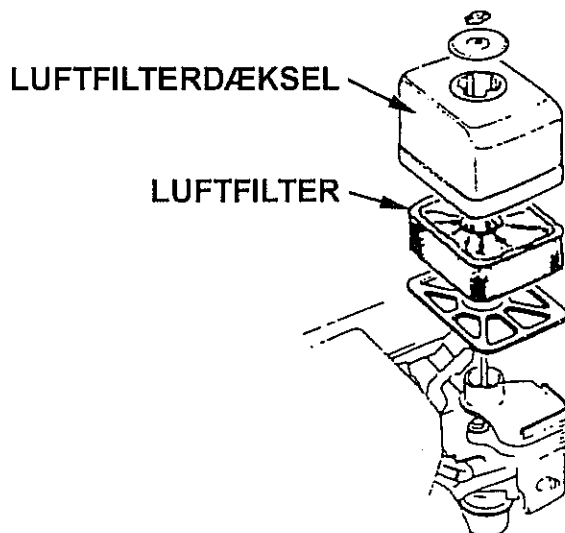

BEMÆRK:

- Lad aldrig vandpumpen køre uden luftfilter. Det vil forårsage kraftig slitage på motoren fra urenheder, som støv og sand, der suges ind i karburatoren og ind i motoren.

6. KONTROLLER SPÆDEVANDET

Pumpehuset skal være fyldt op med vand inden start af motoren.

BEMÆRK:

- Anvend aldrig vandpumpen uden vand i pumpehuset, vandpumpen vil blive overophedet ved drift uden vand i pumpehuset. Yderligere drift med vandpumpen uden vand vil ødelægge pakdåsen i vandpumpen. Hvis vandpumpen er kørt tør, stop motoren med det samme og lad vandpumpen køle ned, inden der påfyldes spædevand.

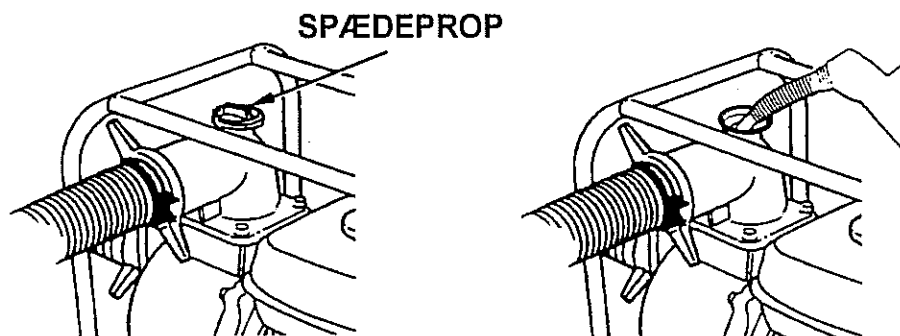

5. START AF VANDPUMPEN

1. Åben benzinhane.
2. Luk chokeren.

OBS:

- Anvend ikke chokeren, når motoren er varm eller lufttemperaturen er høj.

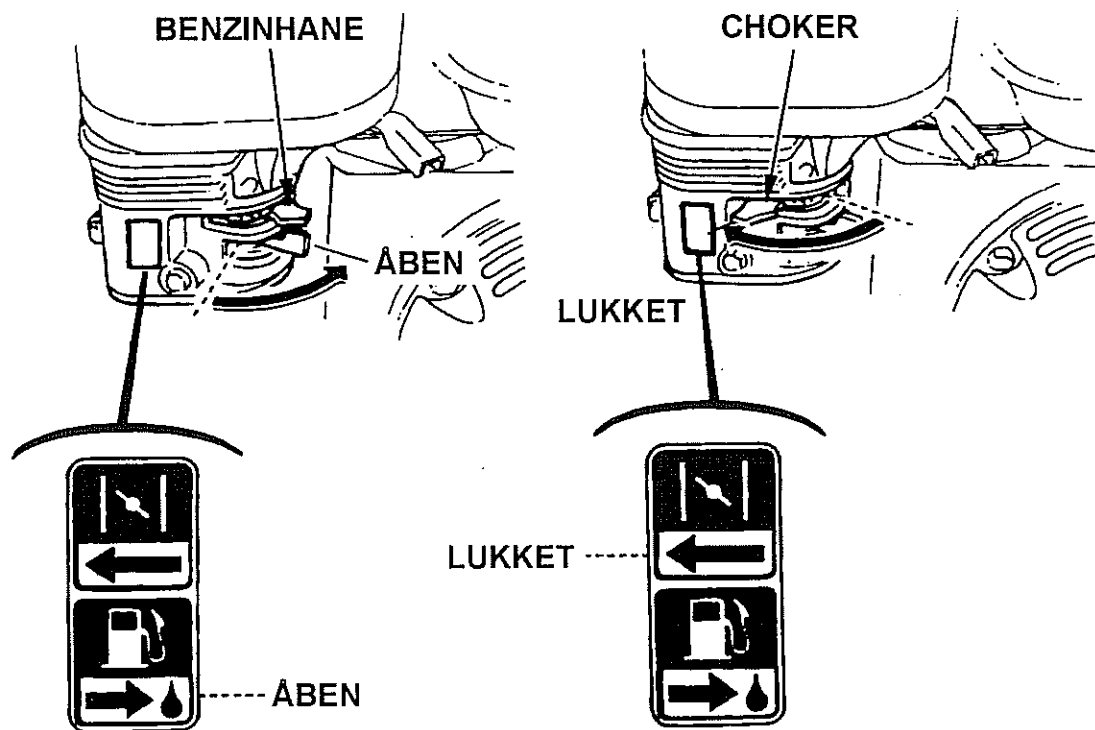

3. Drej tændingskontakten hen i kørestilling.

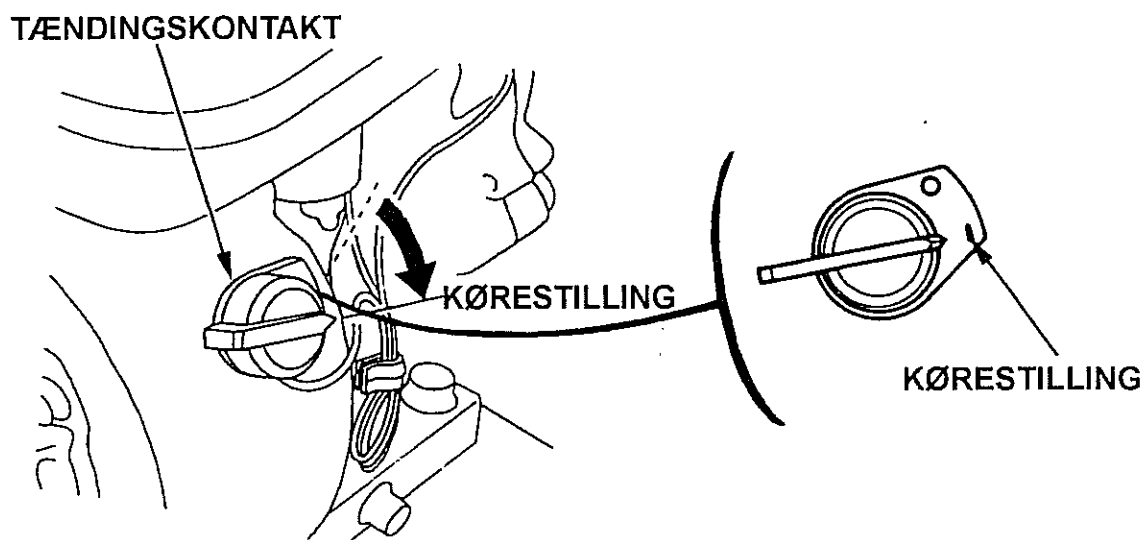

4. Skub gasreguleringen lidt til venstre.

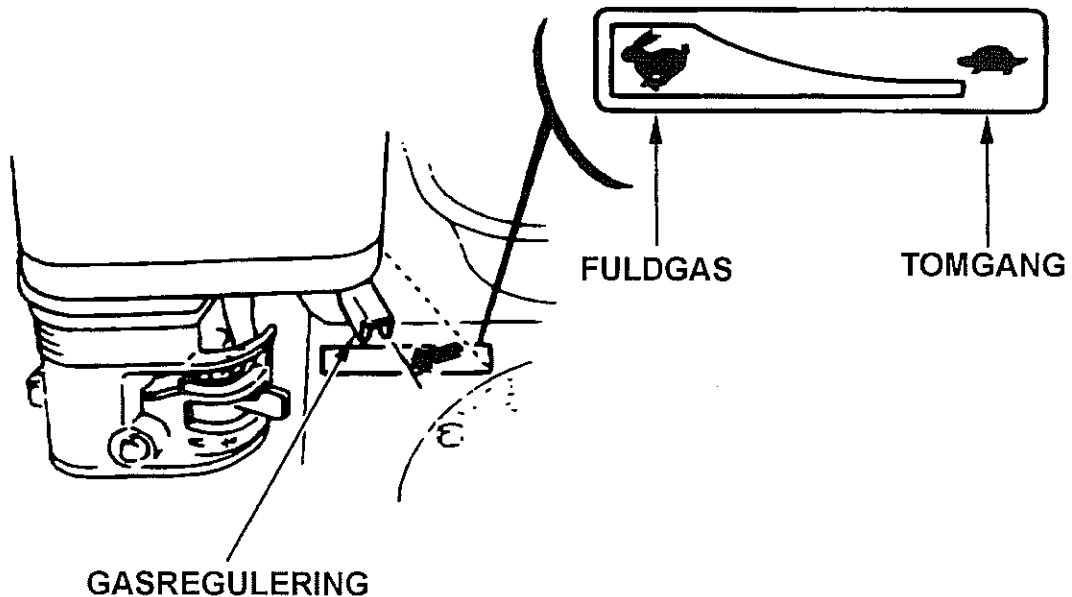

5. Træk i håndtaget til rekylstarteren, indtil De mærker modstand og træk derefter hurtigt til.

BEMÆRK:

- Undgå at håndtaget til rekylstarteren farer tilbage. Før det langsomt tilbage med hånden, for at undgå skader på rekylstarteren.

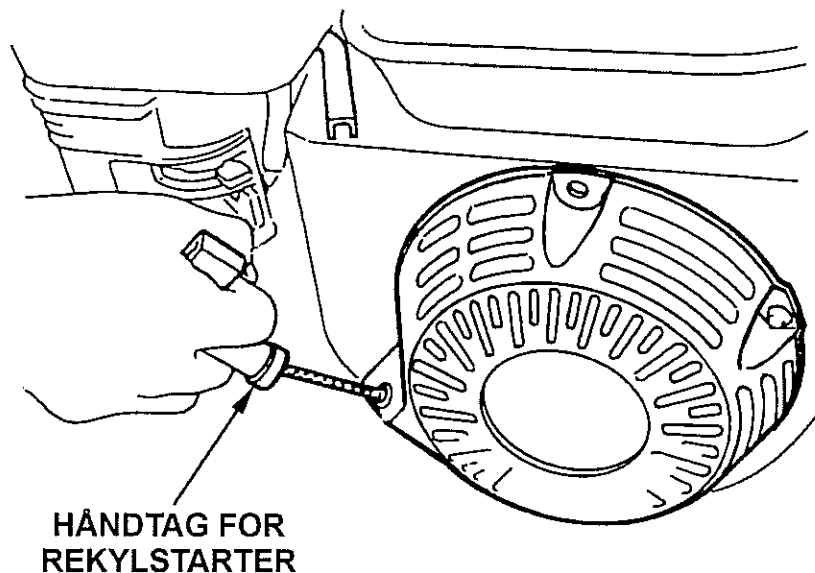

5. START AF VANDPUMPEN

ANVENDELSE AF VANDPUMPEN I STOR HØJDE

Ved anvendelse af vandpumpen i store højder vil benzin/luftblandingen blive alt for fed. Ydelsen fra motoren vil mindskes og benzinforbruget vil øges.

Anvendelse i store højder kan tillades, når der monteres en mindre hoveddyse og blandskruen justeres. Hvis De altid skal anvende vandpumpen i højder over 1.830 mtr. over havets overflade, bør Deres autoriserede Honda forhandler udføre denne modifikation.

Selv med korrekt karburatorindstilling vil motorens ydelse mindskes med ca. 3,5% for hver 305 mtr. højden øges. Ydelsen vil dog være større end uden eventuel modifikation.

BEMÆRK:

- Drift med vandpumpen i lavere højde end hvad den er indstillet til, vil resultere i mindsket ydelse, overophedning og eventuelt kraftige skader på motoren, grundet en for mager benzin/luftblanding.

1. Luk chokeren gradvist, mens motoren varmer op.

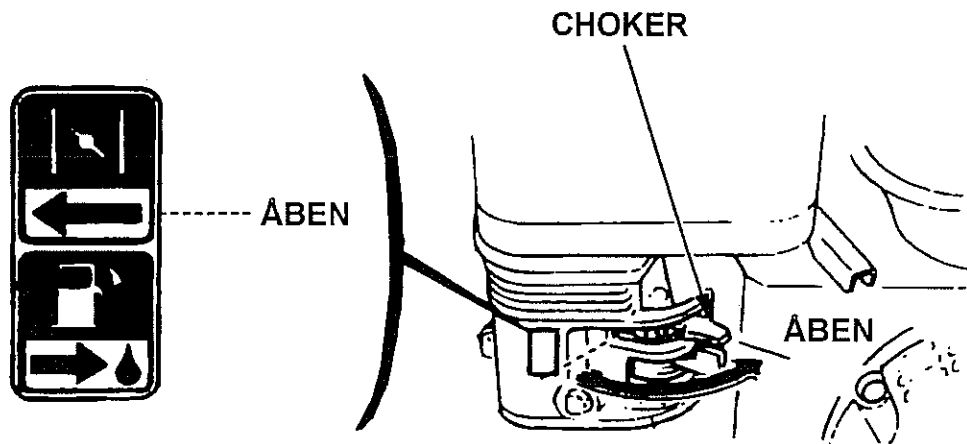

2. Indstil gasreguleringen til de ønskede omdrejninger.

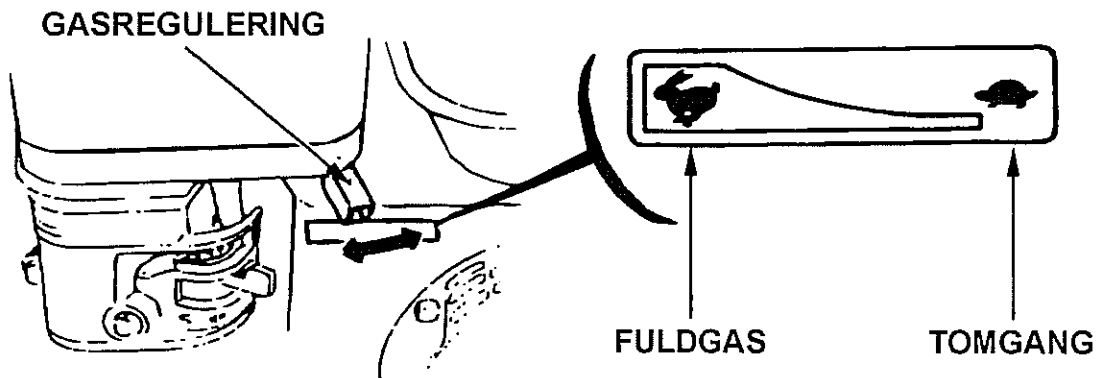

7. STOP AF VANDPUMPEN

1. Skub gasreguleringen helt til højre.
2. Drej tændingskontakten hen på stop.

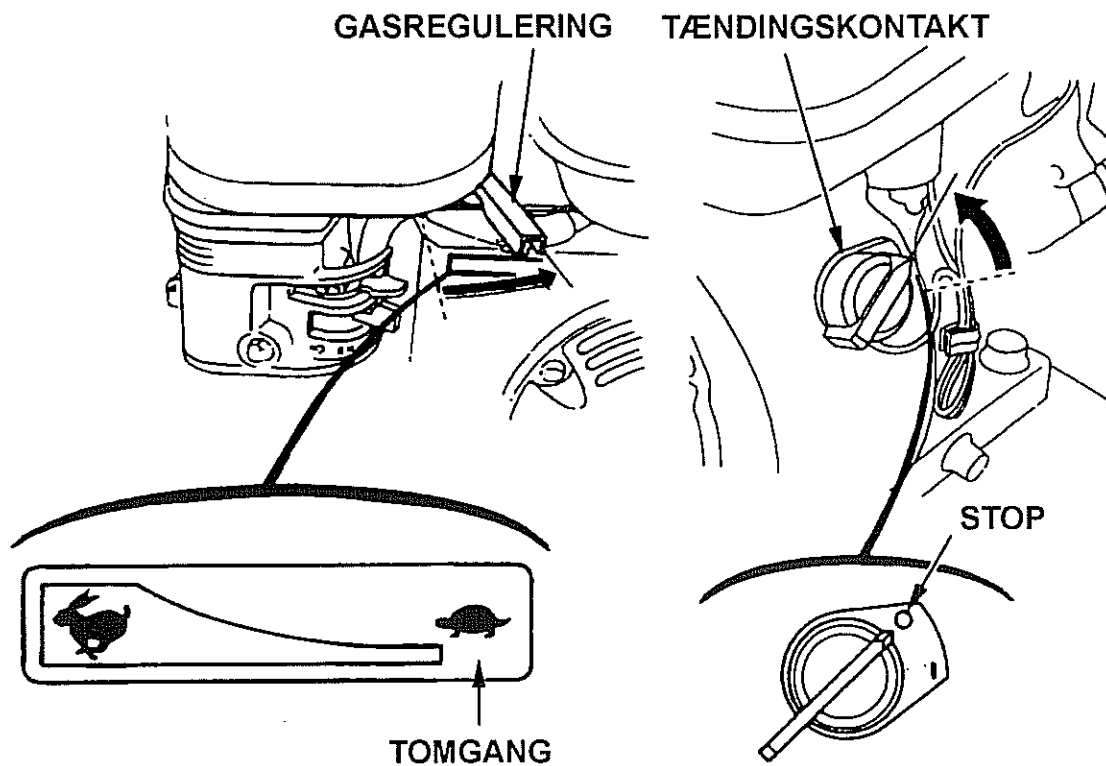

3. Luk benzinhanen.

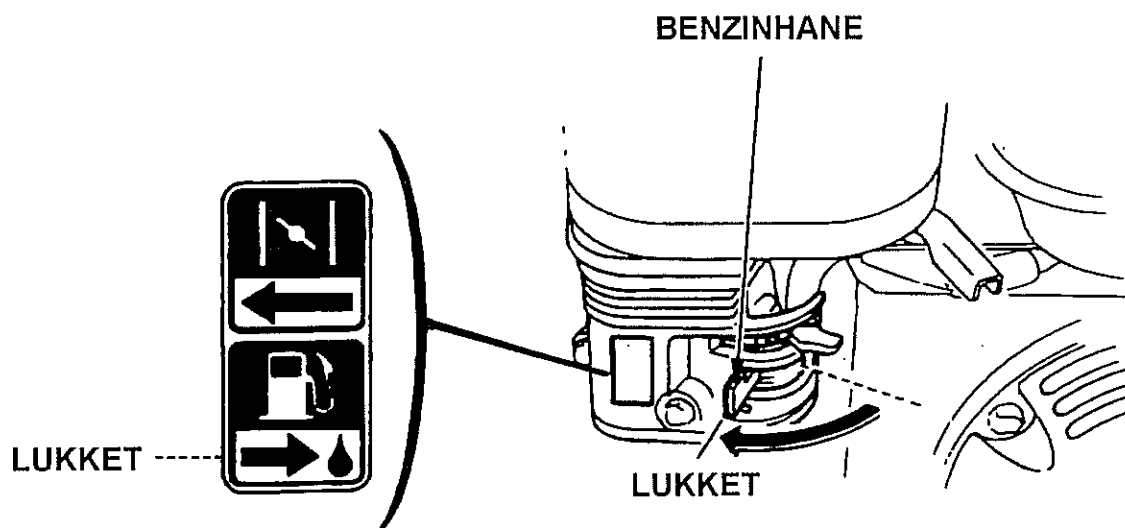

OBS:

- Ved nødstop, drejes tændingskontakten blot hen på stop.

Formålet med periodiske eftersyn og justeringer af vandpumpen er, at sikre vandpumpen maksimal ydelse og levetid. Regelmæssig vedligeholdelse vil også forlænge vandpumpens levetid. Nødvendige serviceintervaller og vedligeholdelseskrav er beskrevet nederst på siden.

ADVARSEL:

- **Stop vandpumpen før nogen form for vedligeholdelse udføres. Hvis vandpumpen skal køre, sørg for god ventilation. Udstødningsgas indeholder giftig kulilte.**

BEMÆRK:

- Anvend kun originale Honda reservedele til vedligeholdelse og reparation. Brug af uoriginale reservedele kan beskadige vandpumpen.

SERVICESHEMA

HYPPIGHED			Efter første måned eller 20 timer	Hver 3. måned eller hver 50 timer	Hver 6. måned eller hver 100 timer	Hvert år eller hver 300 timer
Regelmæssig vedligeholdelse udføres ved hver angiven måned eller driftstime afhængig af, hvad der kommer først.	Daglig					
Motorolie kontrol	•					
skift		•			•	
Luftfilter kontrol	•					
skift			• (1)			
Vedligeholdelse af tændrør					•	
Justering af ventiler						• (2)
Rengøring af forbrændingskammer						• (2)
Rengøring af benzintank						• (2)
Gnistfanger	Rengør for hver 100 timers drift					
Benzinslange	Udskift hvert 2. år					
Kontrol af pumpehjul						• (2)
Kontrol af pumpehus						• (2)
Kontrol af ventil i vandpumpe						• (2)

OBS:

- (1) Renses oftere under støvede forhold.
- (2) Bør foretages af Deres autoriserede Honda forhandler, medmindre De har det rigtige værktøj og mekanisk kunnen. Se Honda's værkstedshåndbog.

8. VEDLIGEHOLDELSE

1. MOTOROLIESKIFT

Olieaftapning foretages, mens motoren stadig er varm, for at sikre hurtig og fuldstændig tømning.

1. Skru oliepåfyldnings - og olieprop/pinden af, og aftap olien.
2. Monter olieaftapningsproppen igen og spænd den fast.
3. Fyld op med den anbefalede motorolie (se side 10), og kontrollerer olieniveauet.

MOTOROLIE INDHOLD: 0,6 ltr.

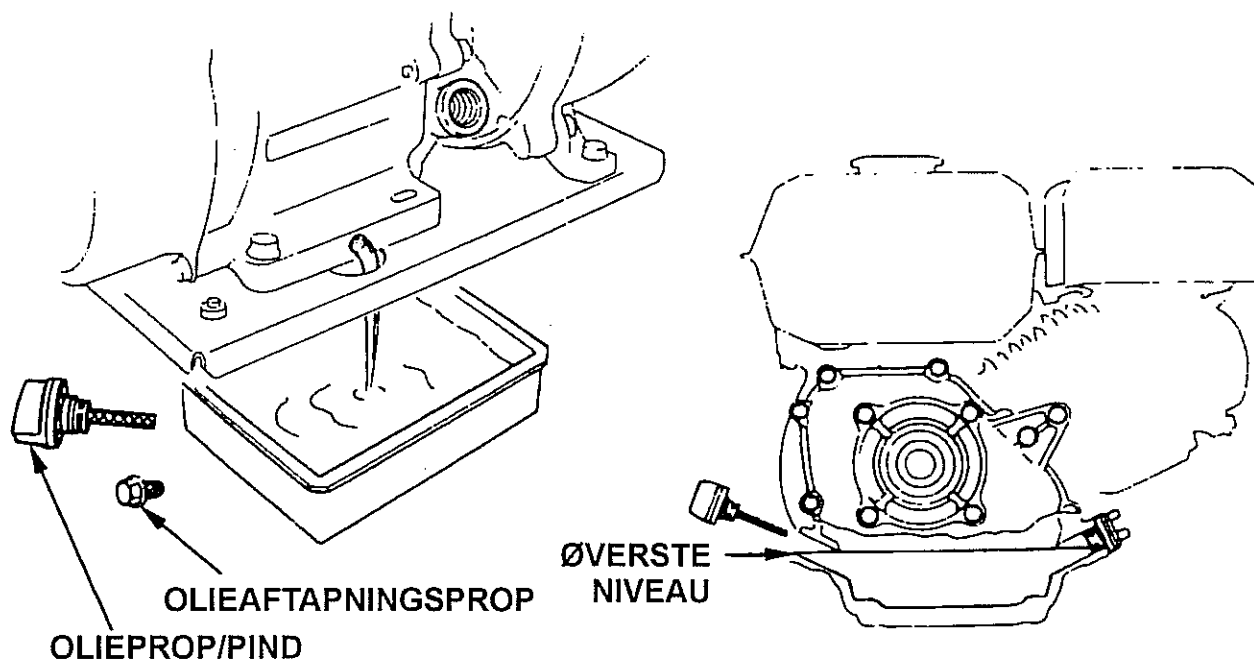

Vask Deres hænder med vand og sæbe efter arbejdet med motorolien.

OBS:

- Skil Dem af med den brugte motorolie på en miljømæssig, forsvarlig måde. De kan eventuelt hælde motorolien tilbage i en beholder, der kan lukkes, og aflevere den hos Deres lokale benzinforhandler. Undlad at smide beholderen væk sammen med Deres almindelige affald eller at hælde olien ud på jorden.

2. VEDLIGEHOLDELSE AF LUFTFILTER

Et snavset luftfilter vil hindre luften i at komme ind i karburatoren. For at modvirke karburatorfejl renses luftfiltret jævnlige. Rens luftfiltret oftere ved brug i støvede områder.

ADVARSEL:

- Brug aldrig benzin eller anden brandfarlig væske til at rense filtret i. Det kan forårsage brand.

BEMÆRK:

- Lad aldrig vandpumpen køre uden luftfilter. Det vil forårsage kraftig slitage på motoren.
1. Skru fløjmtrekken af, fjern luftfilterdækslet og tag luftfiltret af.
 2. Vask luftfiltret i varmt sæbevand, og skyl det grundigt, eller rens det i en ikke brandfarlig rensesvæske. Lad filtret tørre godt.
 3. Dyp luftfiltret i ren motorolie og pres overskydende olie ud.
 4. Monter luftfiltret og luftfilterdækslet igen.

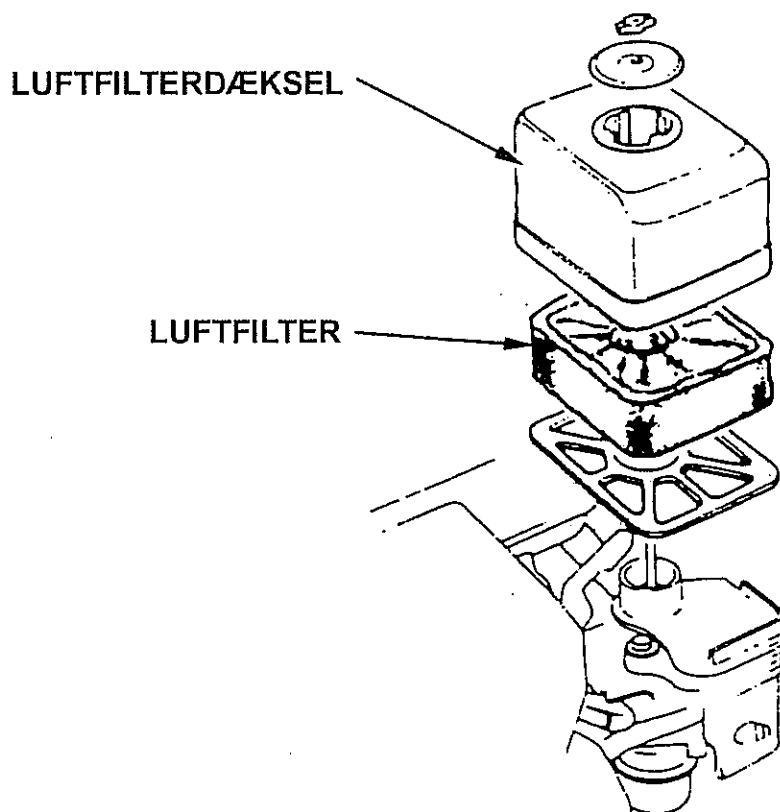

8. VEDLIGEHOLDELSE

3. VEDLIGEHOLDELSE AF TÆNDRØR

**ANBEFALEDE TÆNDRØR: BPR 6 ES (NGK)
W20EPR-U (DENSO)**

For at sikre korrekt motordrift, skal elektrodeafstanden på tændrøret være korrekt og tændrøret fri for koksaflejringer.

1. Skru tændrøret ud.

ADVARSEL:

- Hvis vandpumpen lige har kørt, vil lydporten være meget varm. Undgå at berøre lydporten.

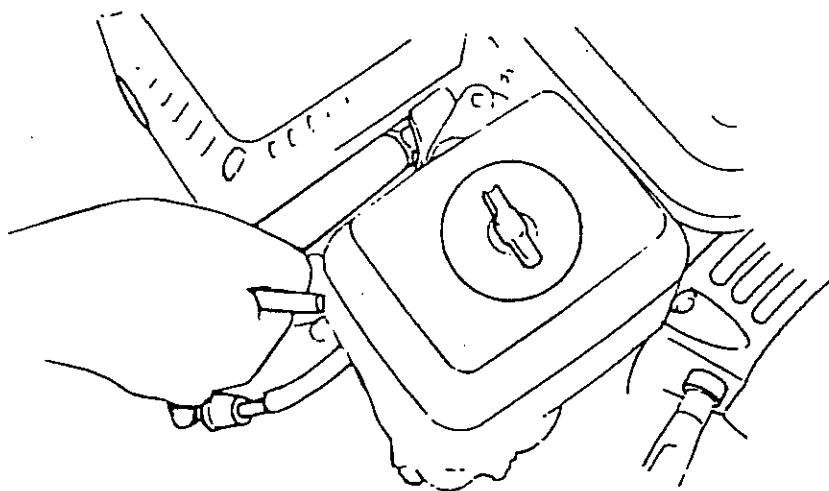

2. Undersøg tændrøret. Smid det væk, hvis porcelænet er krakeleret eller revnet. Hvis tændrøret kan bruges igen, renses det med en stålbørste.
3. Mål elektrodeafstanden med en tændrørssøger. Afstanden bør være 0,7 ~ 0,8 mm. Justér elektrodeafstanden ved at bøje sideelektroden.

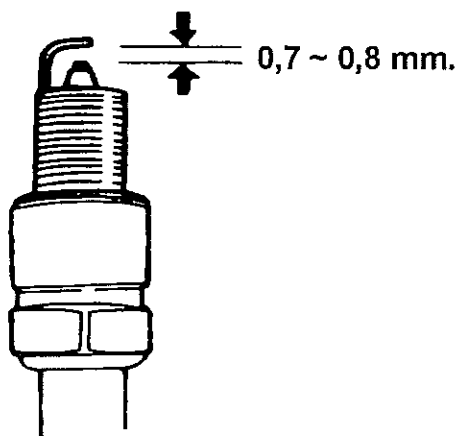

4. Kontroller om pakningen på tændrøret er i orden, skru tændrøret i med hånden, for at undgå at skrue det skævt i gevindet.

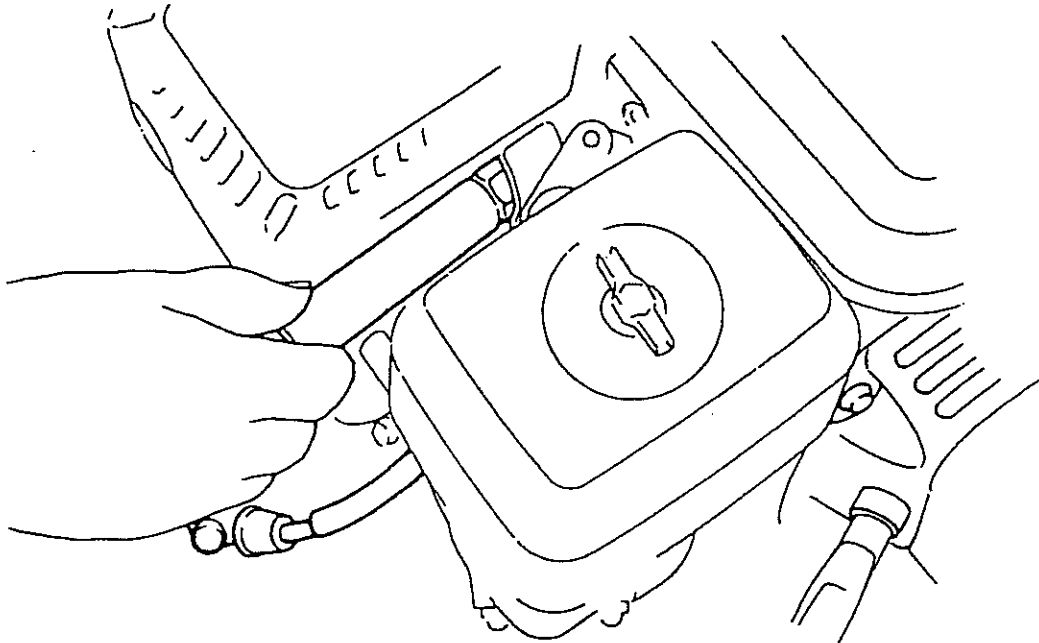

OBS:

- Efter et nyt tændrør er monteret med hånden, spændes det 1/2 omgang yderligere for at tætnes pakningen. Hvis et tidligere anvendt tændrør bruges igen, spændes det kun 1/8 ~ 1/4 omgang for at tætnes pakningen.

BEMÆRK:

- Tændrøret skal spændes godt, et tændrør, der ikke er spændt ordentligt, kan blive meget varmt og muligvis beskadige vandpumpen. Anvend aldrig tændrør med forkert glødetal.

9. TRANSPORT/OPBEVARING

ADVARSEL:

- For at undgå alvorlige forbrændinger og brandfare, lad vandpumpen køle af inden den transporteres eller stilles til opbevaring.
- Når vandpumpen transporteres, skal benzinhanen lukkes og vandpumpen holdes vandret for ikke at spilde benzin. Benzindampe og spildt benzin kan antændes.

Følgende ting skal udføres, før opbevaring af vandpumpen i en længere periode;

1. Opbevar vandpumpen på et tørt og støvfrit sted.
2. Rengør vandpumpen indvendig....
Aflejringer vil samle sig i pumpehuset, hvis vandpumpen har været anvendt til mudret, sandet og urent vand.
Pump rent vand igennem vandpumpen inden motoren stoppes, derved kan det undgås, at pumpehjulet beskadiges, når vandpumpen atter startes. Efter gennemskylningen, skrues aftapningsproppen ud, der aftappes så meget vand, som muligt fra pumpehuset og derefter monteres aftapningsproppen igen.
3. Aftap benzinen.
 - a. Luk benzinhanen, skru aftapningsskruen i svømmerhuset løs og tøm benzinen fra karburatoren i en passende beholder.
 - b. Åben benzinhanen og aftap benzinen fra benzintanken i beholderen.
 - c. Spænd derefter aftapningsskruen fast.

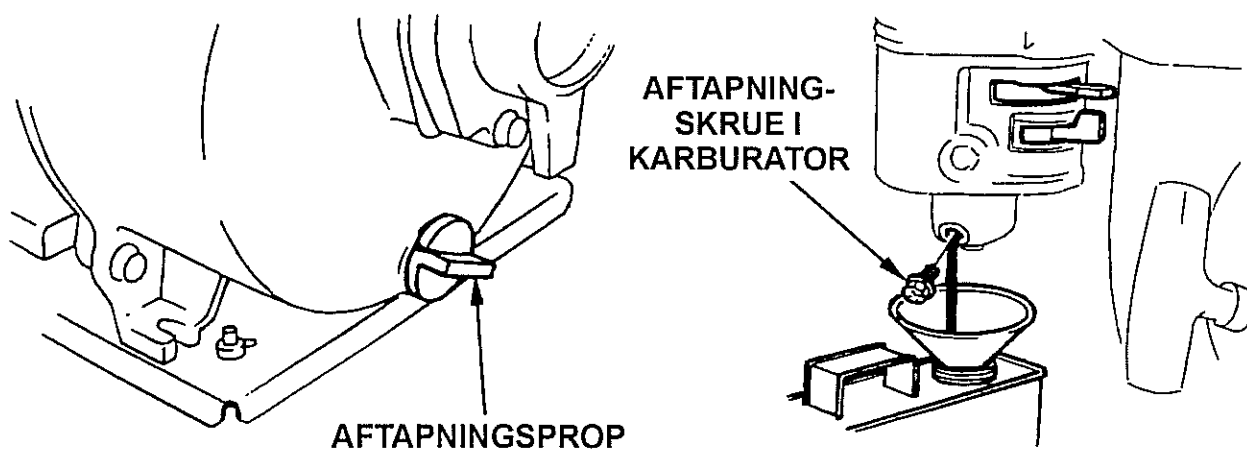

4. Skift motorolien.
5. Skru tændrøret ud og kom ca. en skefuld ren motorolie i tændrørshullet. Træk nogle gange i håndtaget til rekylstarteren for at fordele olien i cylinderen, derefter monteres tændrøret igen.
6. Træk i håndtaget til rekylstarteren, indtil De mærker modstand; stemplet kommer op i kompressionslaget. I denne position er både indsugnings- og udstødningsventilen lukket. Når vandpumpen opbevares sådan, forhindres rustdannelse på ventilerne.

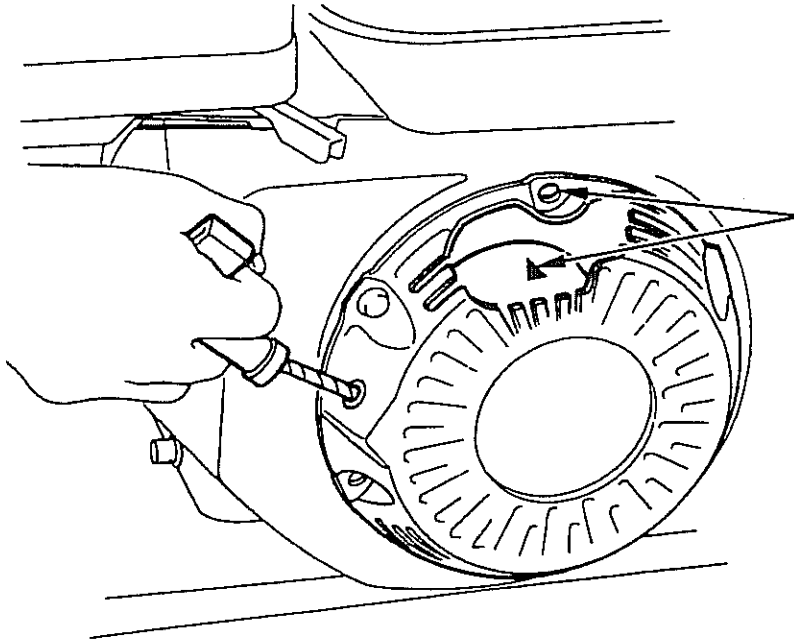

Stil mærket på gribehjulet ud for det øverste bolthul i rekylstarteren.

7. Dæk vandpumpen til, som beskyttelse mod støv.

10. FEJLFINDINGSSKEMA

VANDPUMPEN KAN IKKE STARTE:

1. Er der tilstrækkelig benzin?
2. Er benzinhanen åben?
3. Kommer der benzin til karburatoren?
For at kontrollere skrues karburatorens aftapningsskrue løs.

ADVARSEL:

- Hvis der spildes benzin, skal området være helt tørt, inden tændrøret kontrolleres eller vandpumpen startes. Spildt benzin og benzindampe kan antændes.

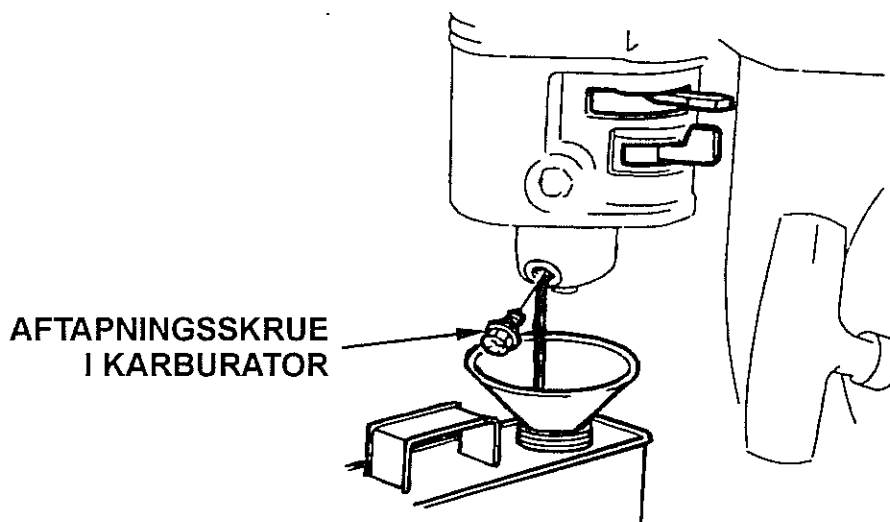

4. Er tændingskontakten i kørestilling?
5. Er der tilstrækkelig olie på motoren?
6. Er der gnist på tændrøret?
 - a. Tag tændrørshætten af. Rens for eventuel snavs omkring tændrøret og skru det ud.
 - b. Sæt tændrøret i tændrørshætten.
 - c. Drej tændingskontakten over i kørestilling.
 - d. Læg gevindet på tændrøret over på noget metal på motoren, og træk nogle gange i håndtaget til rekylstarteren, for at se om der er gnist på tændrøret.
 - e. Hvis der ingen gnist er på tændrøret, udskiftes dette.
Monter tændrøret, og forsøg at starte vandpumpen som beskrevet.
7. Hvis vandpumpen stadig ikke kan starte, kontakt Deres autoriserede Honda forhandler.

NÅR VANDPUMPEN IKKE KAN PUMPE:

1. Er vandpumpen spædet?

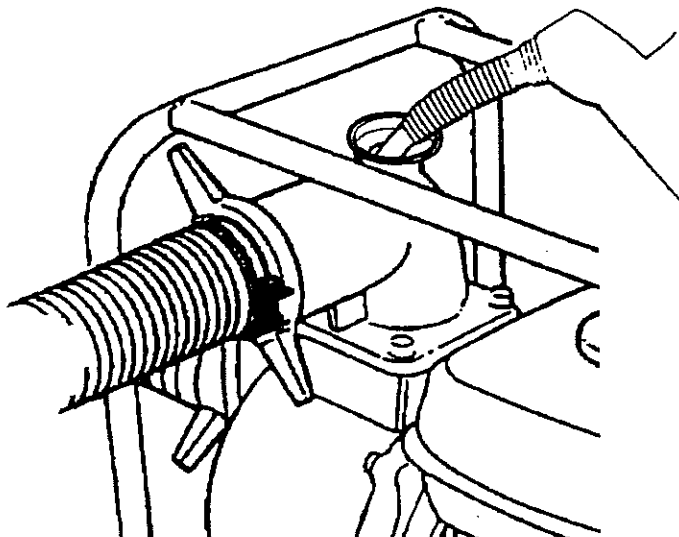

2. Er sugekurven stoppet?
3. Er spændebåndene spændt?
4. Er sugeslangen i orden?
5. Er sugehøjden for stor?
6. Hvis vandpumpen stadig ikke kan pumpe, kontakt Deres autoriserede Honda forhandler.

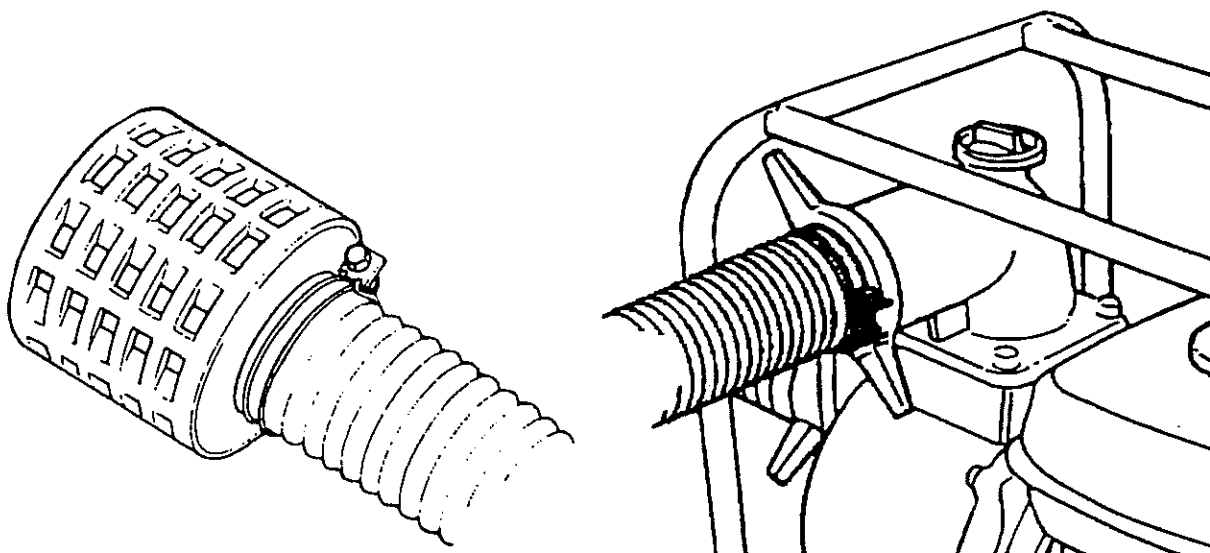

11. TEKNISKE DATA

Model	WB20XT	WB30XT
Power produkt kode	WABT	WACT

DIMENSIONER OG VÆGT:

Længde	455 mm.	510 mm.
Bredde	365 mm.	385 mm.
Højde	420 mm.	455 mm.
Vægt	21,0 kg.	27,0 kg.

MOTOR:

Model	Honda GX120T1	Honda GX160T1
Type	4-takt topventilet encylindret	
Slagvolumen	118 cm ³ .	163 cm ³ .
Boring x slaglængde	60 x 42 mm.	68 x 45 mm.
Maksimal ydelse	4,0 hk./4.000 omdr.	5,5 hk./4.000 omdr.
Maksimalt drejningsmoment	0,75 kg-m./2.500 omdr.	1,1 kg-m./2.500 omdr.
Kølesystem	Luftkølet	
Tændingssystem	Elektronisk tænding	
Omløbsretning	Mod uret	

VANDPUMPE:

Sugestuds diameter	50 mm.	80 mm.
Afgangsstuds diameter	50 mm.	80 mm.
Motor omdrejninger	3.550 omdr.	3.550 omdr.
Maksimal løftehøjde	32 mtr.	28 mtr.
Maksimal sugehøjde	8 mtr.	8 mtr.
Maksimal ydelse	600 ltr./min.	1.100 ltr./min.
Kontinuerlig drift pr. tank	2 timer 30 minutter	

STØJ:

Lydtryk niveau (LpA) Ifølge EN12639	85 LpA	88 LpA
Støjniveau (LwA) Ifølge 2000/14/EC	101 LpA	106 LpA

OBS:

- Specifikationerne kan ændres uden varsel.

12. HONDA ADRESSER I EUROPA

Firmanavn	Adresse	Tel:	Fax:
Honda (UK) Limited	470 London Road, Slough, Berkshire SL3 8QY, United Kingdom	Tel: 01753-590-590	Fax: 01753-590-000
Honda Europe Power Equipment S.A.	Pole 45 Rue des Chataigniers 45140 Ormes, France	Tel: 1-38-65-06-00	Fax: 1-38-65-06-05
Honda Deutshland GmbH.	Sprendlinger, Landstraße 166, D-63069 Offenbach/Main, Germany	Tel: 069-83-09-0	Fax: 069-83-09-519
Honda Belgium H.V.	Wijngaardveld 1, 9300 Aalst, Belgium	Tel: 053-725-111	Fax: 053-725-100
Honda Italia Industriale S.A.	Via della Cecchignola, 5/7 00143 Roma, Italy	Tel: 06-54-7941	Fax: 06-59-20214
Honda (Suisse) S.A.	Route des Moulrières 10, Case Pastale Ch 1214, Vernier-Geneve, Switzerland	Tel: 022-341-22-00	Fax: 022-341-09-72
Honda Nederland B.V.	Nikkelstraat 17 2984 Ridderkerk, Netherlands	Tel: 018-04-57-333	Fax: 018-04-29-075
Honda Austria G.M.B.H.	Honda Strasse 1 A-2351 Wiener Neudorf, Austria	Tel: 223-66-900	Fax: 223-66-4130
Honda Power Equipment Sweden A.B.	Ostmästergränd 8 Stockholm-Årsta, Sweden	Tel: 08-602-24-60	Fax: 08-722-36-27
Honda Produtos De Força, Portugal, S.A.	Lugar da Abrunheira, S. Pedro de Peneferim. 2710 Sintra, Portugal	Tel: 351-1-9150374	Fax: 351-1-9111021
Kellox A/S	Nygårdveien 67 Box 188, 1401 Ski, Norway	Tel: 64-94-50-00	Fax: 64-94-69-78
Berema A/S	Berghagan 5, Langhus Box 454, 1401 Ski, Norway	Tel: 64-86-05-00	Fax: 64-86-05-49
OY Brandt AB	Tuupakantie 4 SF-01740, Vantaa, Finland	Tel: 90-895-501	Fax: 90-878-5276
TIMA PRODUCTS A/S	Tårnfalkevej 16 Postboks 511, 2650 Hvidovre, Danmark	Tel: 36-34-25-50	Fax: 36-77-16-30
Greens	Polig. Industrial Congost 08530, La Garriga, (Barcelona), Spain	Tel: 93-871-84-50	Fax: 93-871-81-80
Automocion Canarias S.A. (AUCASA)	Apdortado, de Correos, num 206 Santa Cruz de Tenerife, Canary Islands	Tel: 922-61-13-50	Fax: 922-61-13-44
Alcorde, S.A.	Juan Rejon 67, Puerto De La Luz, Las Palmas, Canary Islands	Tel: 928-27-32-00	Fax: 928-46-62-96
Su. Co. Na. S.A.	Muelle Dique Poniente, P.O. Box 118, 11701 Ceuta, Spain	Tel: 956-50-29-83	Fax: 956-50-47-04
The Associated Motors Company Ltd.	148, Rue D'Argens, Msida Malta	Tel: 356-333001	Fax: 356-340473
Two Wheels Ltd.	25/27 Great Ship Street Dublin 8, Ireland	Tel: 460211	Fax: 45666539
General Automotive Co., S.A.	P.O. Box 1200, 101 73 Athens Greece	Tel: 346-5321	Fax: 346-7329
BG Technik s.r.o	Radlická 117/520, 158 01 Phaha 5, Czech Republic	Tel: 2-5694 573	Fax: 2-5694 571
Aries Power Equipment Ltd.	01-493 Warszawa, ul Wroclawska 25a, Poland	Tel: 22-685 17 06	Fax: 22-685 16 03
MO.TOR.PEDO Ltd.	1134 Budapest, Dózsa Gy.út 61-63. Hungary	Tel: 1-4652080	Fax: 1-4652081

<p>WB20XT – WB30XT</p> <p>36YG3600 EU</p> <p>DK 1103 – skn</p>	<p>IMPORTØR</p>  <p>TIMA PRODUCTS A/S TÅRNFALKEVEJ 16 POSTBOKS 511 2650 HVIDOVRE TELEFON 36 34 25 50 TELEFAX 36 77 16 30</p>
--	---